

## Produktupdate und Markteinführungen 2026

EWS-Partnertreffen

11.12.2025

Smart  
connections.



# Das Original. Neu gedacht.

- Hybrid-Wechselrichter mit bis **zu 20 kW**
- Höchstleistung bei kompakten Abmessungen
- **3 MPP Tracker** schon ab 4 kW
- Funktioniert bereits ab 3 Modulen im String (ab 75V)
- Bis zu **30A Ladestrom**
- Digitale Produkterweiterungen - EINMAL bezahlen, dauerhaft profitieren
- **Ersatzstromfähig** auf 3 Phasen

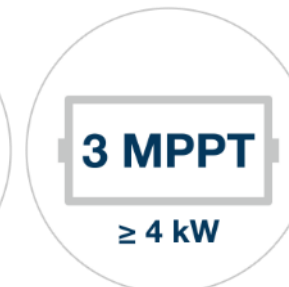
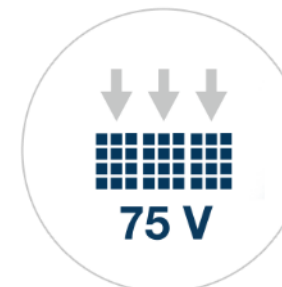

- Seit 2006
- Produktion und Entwicklung in Hagen, NRW
- Leiterplattenbestückung, Komponentenmontage und Funktionstests

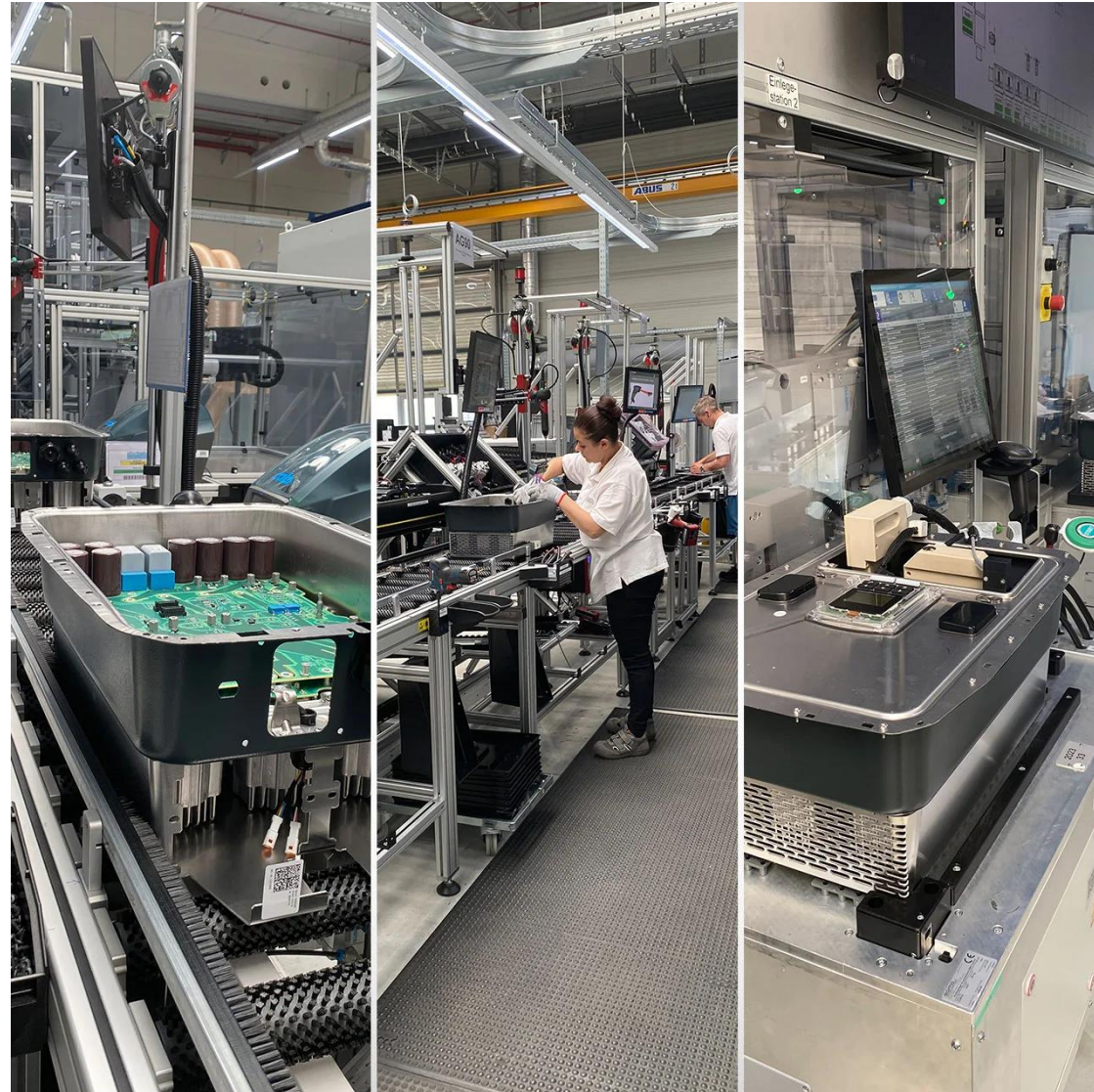

## Neue Features per Update – Im Downloadbereich oder per AutoUpdate



✓ Neues **Webdesign**  
(optimierte Ansicht)

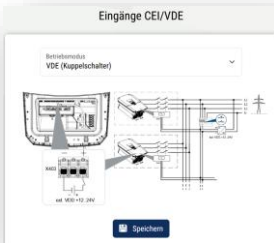

✓ Integrierte  
**Kuppelschalter**



✓ Batterie laden  
nach **Börsen-**  
**strompreis**

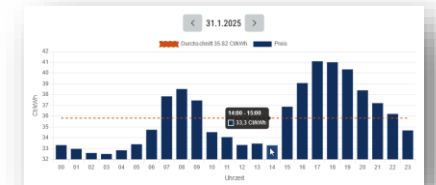

✓ Dynamische **60%**  
Abregelung

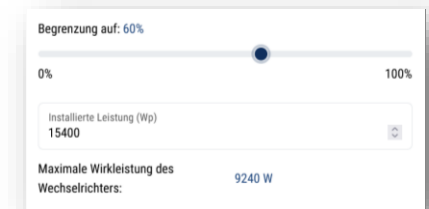

✓ **iMSys**  
Kommunikation

✓ **Neue kompatible**  
Batterien



SOLAR ELECTRIC



## Freigabe Batteriespannung auf max. 820V

**Mehr Ladeleistung**  
& Größere Kapazitäten

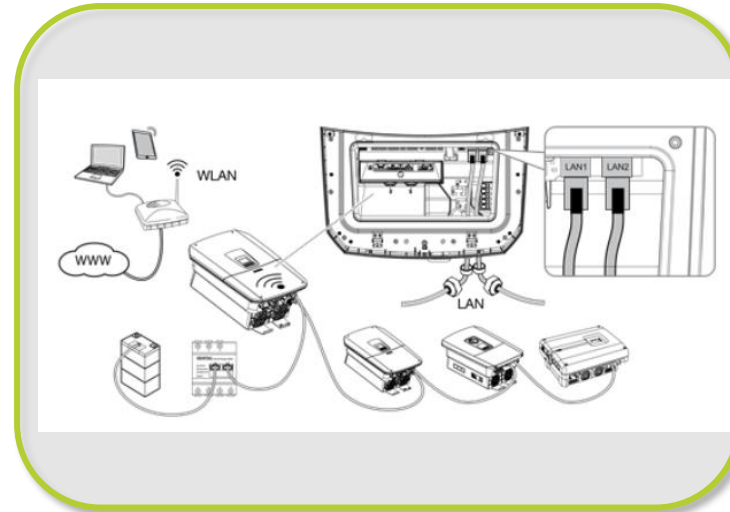

## WLAN Bridgefunktion

**Mehr Flexibilität**

- PLENTICORE G3 als WLAN Brücke für weitere Geräte im Netzwerk nutzen

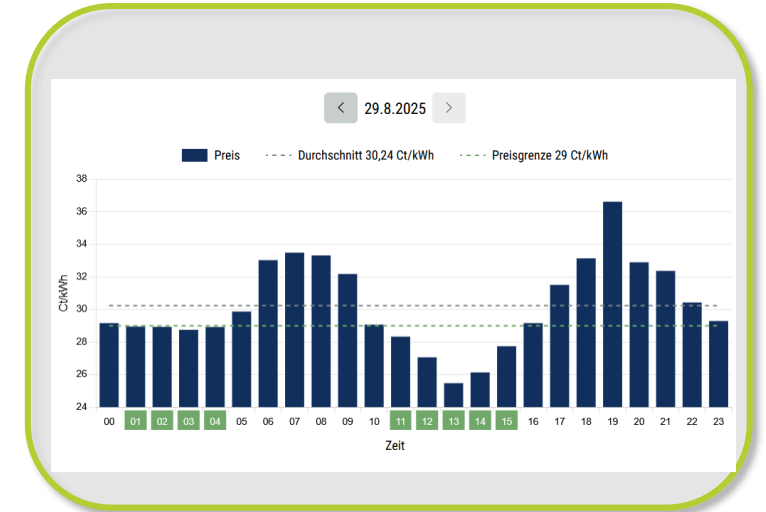

## Dynamische Tarife Markierung Ladezeiträume

**Mehr Transparenz**

- Auf einen Blick Ladebedingungen erfassen und optimieren

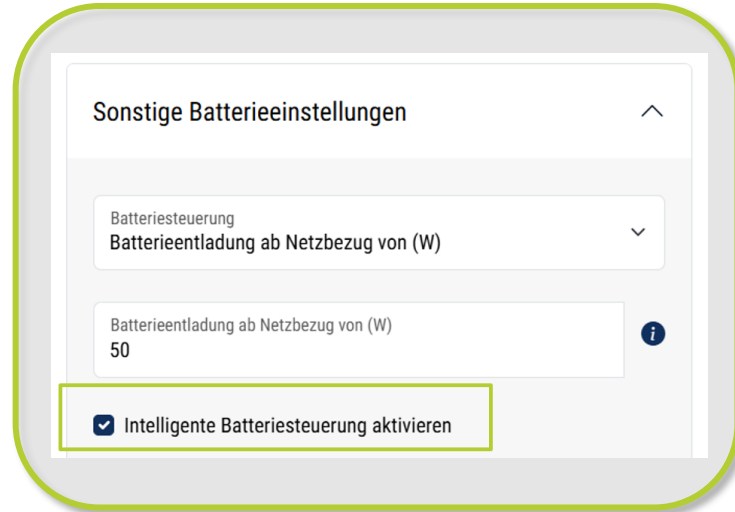

## Intelligente Batteriesteuerung Für alle Batterietypen

- Für Anlagen mit 60%-Abregelung
- Die Ladung des Speichers wird erst um die Mittagszeit gestartet, um eine Abregelung der PV-Leistung zu vermeiden.



## Erhöhung DC-Leistung

- Noch mehr Flexibilität bei der Auslegung
- Höhere Lade- / Entladeleistung bei spannungsstarken Batterien (>600V)

# Bestens gerüstet – jetzt noch mehr Power!



DC <sub>INPUT</sub>	MPPT1	MPPT2	MPPT3
I <sub>MPP</sub>	17A	17A	17A
DC <sub>POWER</sub>	8,25 kW	8,25 kW	8,25 kW
U <sub>MPP</sub>	75 – 800V		

DC <sub>INPUT</sub>	MPPT1	MPPT2	MPPT3
I <sub>MPP</sub>	17A	17A	30A
DC <sub>POWER</sub>	13,5 kW	13,5 kW	13,5 kW
U <sub>MPP</sub>	75 – 800V		

DC <sub>INPUT</sub>	MPPT1	MPPT2	MPPT3
I <sub>MPP</sub>	30A	30A	30A
DC <sub>POWER</sub>	21 kW	21 kW	21 kW
U <sub>MPP</sub>	75 – 800V		

© 2025, KOSTAL Solar Electric GmbH & Co. KG. Inhalt und Darstellung sind weltweit geschützt. Vervielfältigung, Weitergabe oder Verwertung ist ohne Zustimmung auch auszugsweise verboten. Alle Rechte - inkl. Schutzrechtsanmeldungen - sind vorbehalten.

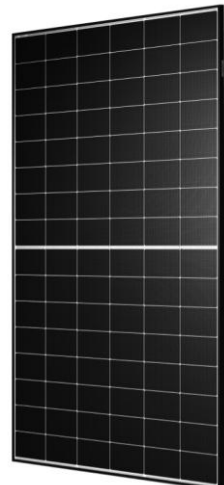

**Jinko** Solar

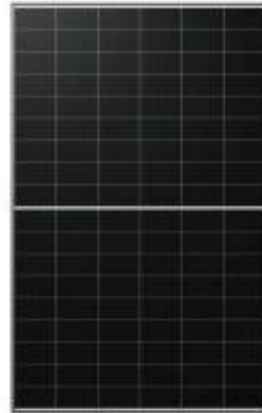

**LONGI**



**LUXOR**  
solar module manufacturer since 2007

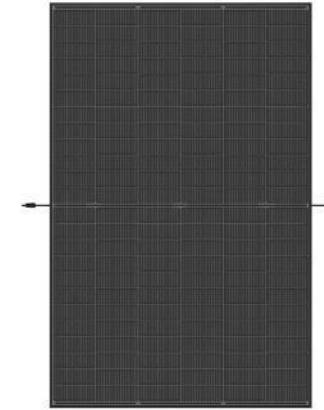

**Trina**solar

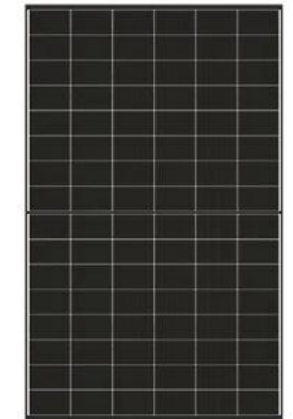

**DMEGC**  
S O L A R

	JINKO 48HL4M-DB 460	LONGI Hi-MO 7 LR8-48HGD-445W	LUXOR LX-445M/182R-96+GG FULLBLACK	TRINA Vertex-S 445 NEG9RC	DMEGC DM465G12RT-B48HBB
Leerlaufspannung [V]	36,38	34,98	35,88*	52,6	35,72
Kurzschlussstrom Isc [A]	15,86	16,11	15,24 – 17,64*	10,71	16,23 – 17,86
MPP Strom [A]	14,98	15,41	14,54 – 16,67*	10,05	15,3 – 16,89**
	✓	✓	✓	✓	✓

\*Werte bei 10% rückseitiger Leistungssteigerung – Angaben gemäß Hersteller Datenblatt

\*\*BNPI Werte (1000W/m<sup>2</sup> + 135W/m<sup>2</sup> rückseitig)

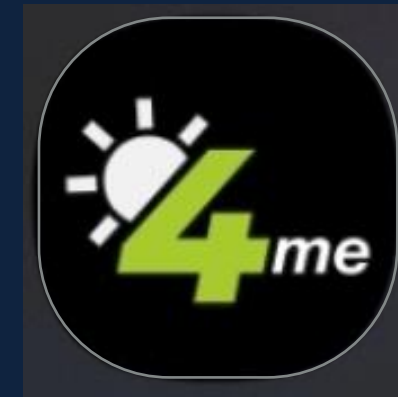
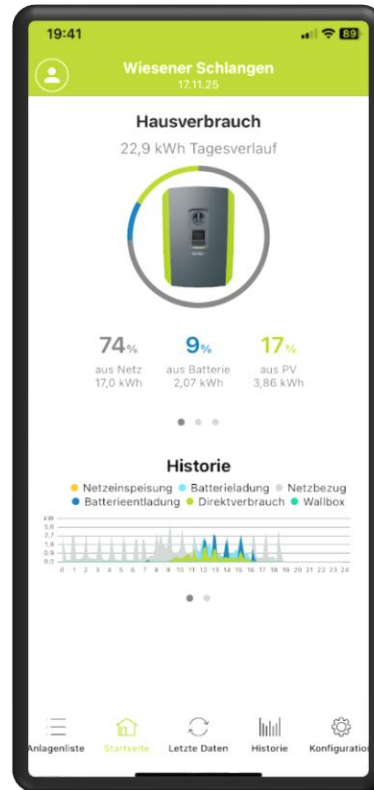

SOLAR4me

Light Mode

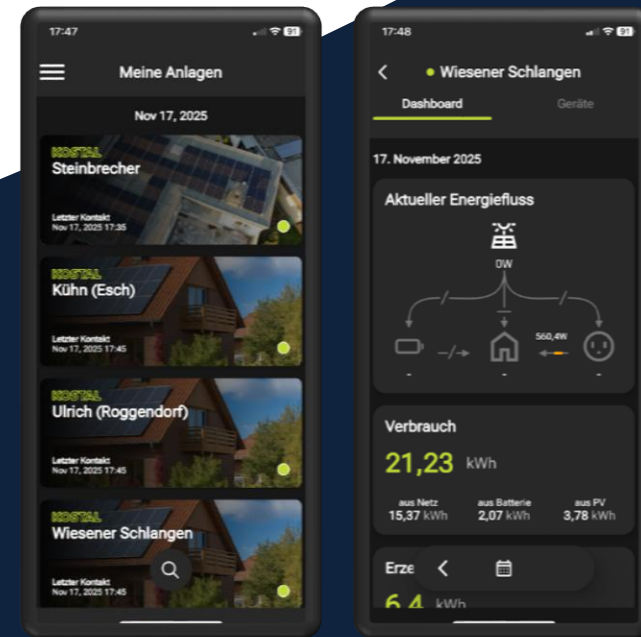
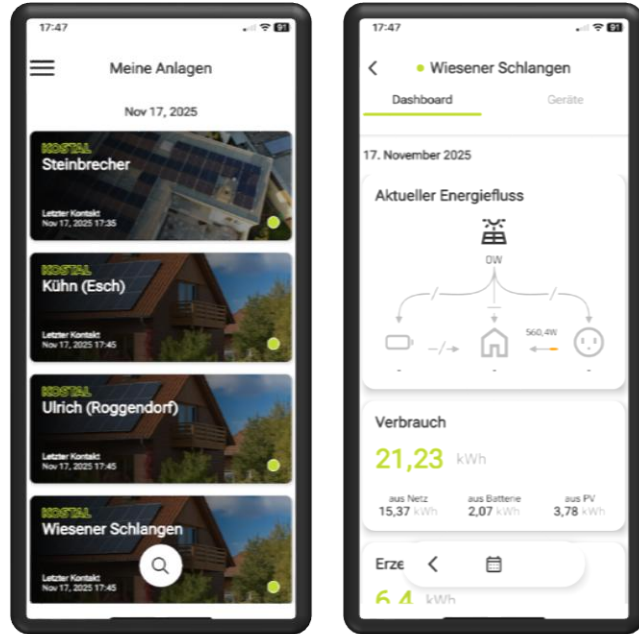

Dark Mode

## Animierter Startbildschirm

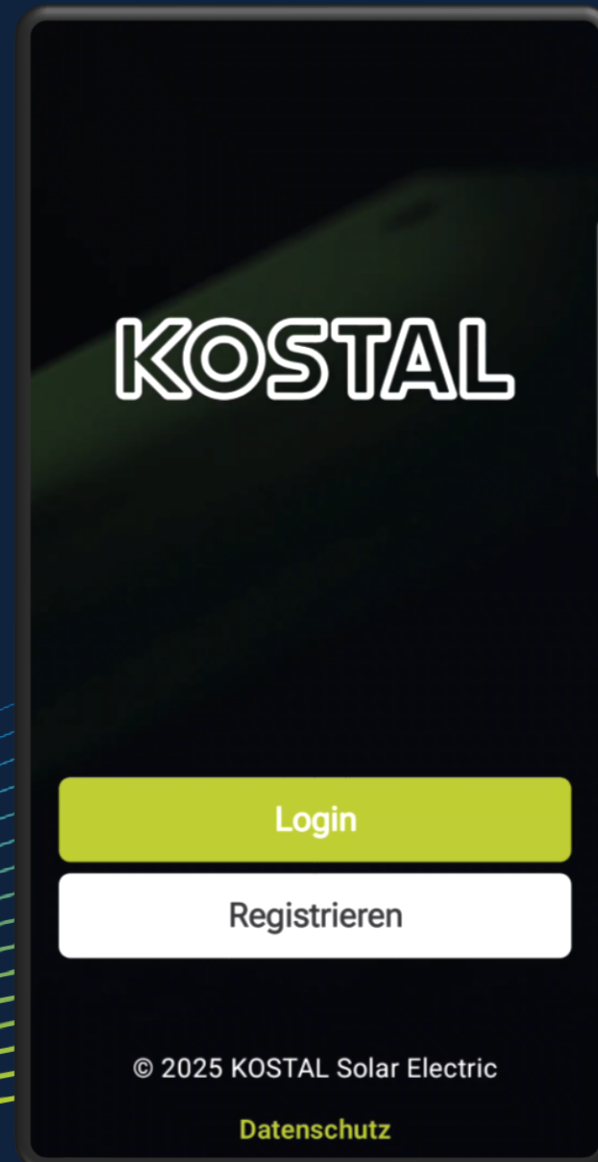

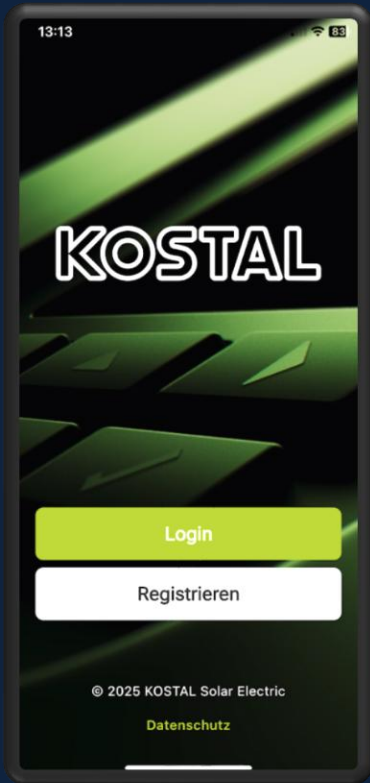

Animierter Startbildschirm

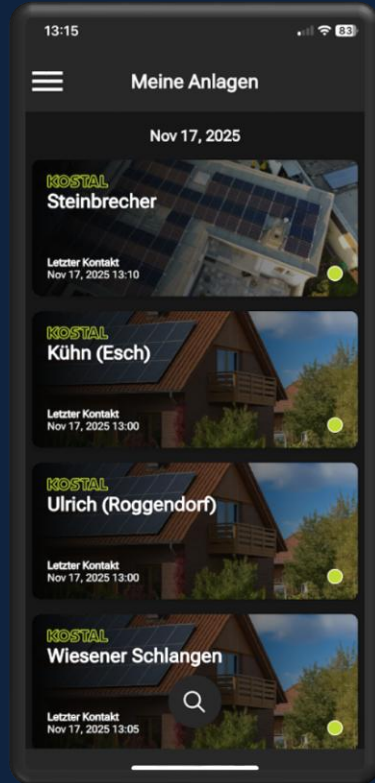

Anlagen-übersicht



Dashboard Live-View

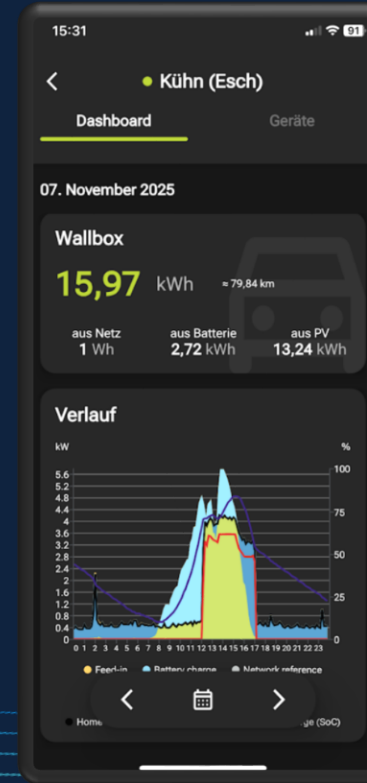

Tages-, Monats- und Jahresverläufe



Wallbox

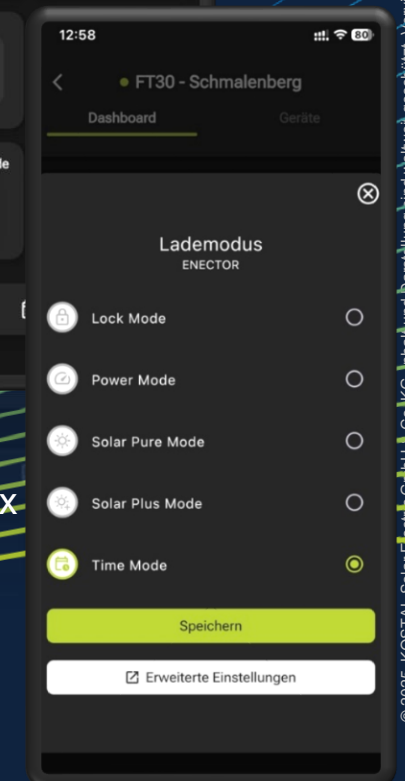

© 2025, KOSTAL Solar Electric GmbH & Co. KG. Inhalt und Darstellung sind weltweit geschützt. Vervielfältigung, Weitergabe oder Verwertung ist ohne Zustimmung auch auszugsweise verboten. Alle Rechte - inkl. Schutzrechtsanmeldungen - sind vorbehalten.

# SOLAR4me



ab 2026 kostenfrei herunterladen

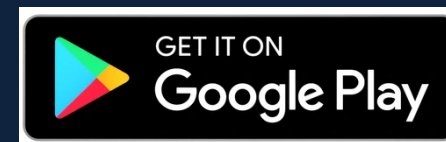
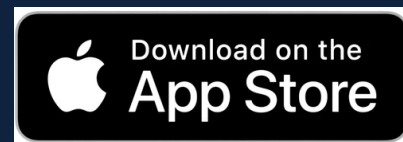

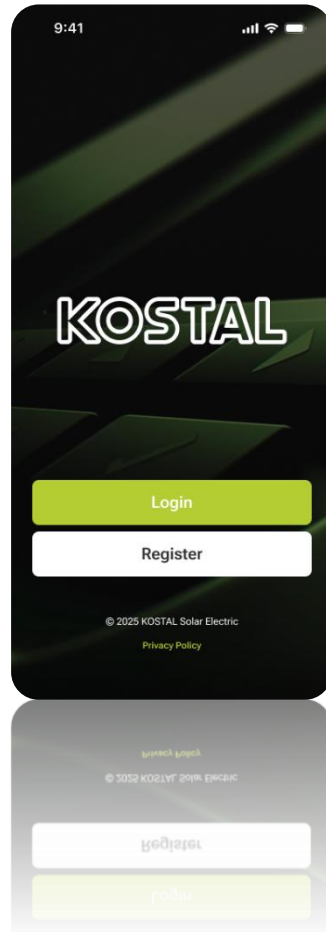

## Zweiphasiger Release der neuen App:

### PHASE 1: KOSTAL Solar 4Me - Preview

Preview-Version für Endkunden mit neuem Look and Feel.  
Eingeschränkter Funktionsumfang.  
Funktioniert parallel zur bisherigen KOSTAL Solar App.

### PHASE 2: Kostal Solar 4Me

Vollversion mit allen Funktionen der KOSTAL Solar App sowie einigen neuen geplanten Features, u.a.:

- Live View
- Remote Zugriff

Voraussichtlich ab  
**Anfang 2026**

Voraussichtlich ab  
**Q2-2026**

KOSTAL



# KOSTAL HELIVOR HV

## Der Speicher, der immer passt.



Modul-  
Erweiterung



Parallel-  
betrieb



Kompakte  
Stellfläche



Einsatz im Außen-  
bereich (IP 65)



KOSTAL Garantie  
& Sicherheit



KOSTAL Service  
& Support

# Neues Familienmitglied! Mehr Geschäft durch Differenzierung...

Offene Produktstrategie bleibt!

HELIVOR HV ergänzt Speicherportfolio

perfekte Differenzierungspotentiale für das Handwerk

Erfüllt unterschiedliche Bedürfnisse des Endkunden

VARTA

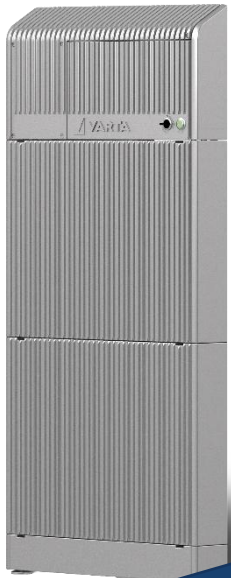

Premium  
Made in Germany

BYD



Premium vom Marktführer:  
- Effizienz HVS+  
- Leistungsdichte HVB

KOSTAL



Fair Value for Money:  
- Alles aus einer Hand  
- hohe Leistung / Kapazität

PYLONTECH



Challenger: Wenn es vor allem auf den Preis ankommt

DYNESS



Challenger: Wenn es vor allem auf den Preis ankommt

ZYC ENERGY

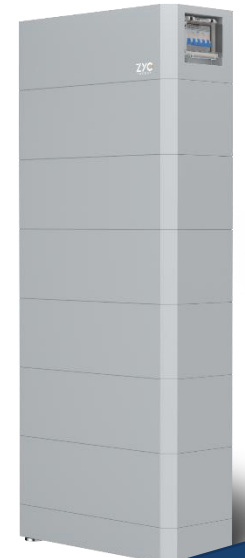

Challenger: Wenn es vor allem auf den Preis ankommt

# HELIVOR HV

## Der Hochvolt-Energiespeicher von KOSTAL

- Effizient und Leistungsstark, 50 Ampere DC
- Flexibel erweiterbare Kapazität
- Liegt „voll im Trend“: Hohe Kapazitäten in Kombination mit hohen Lade-/Entladeströmen
- KOSTAL-Service und Garantie aus Deutschland

**Ihr Vorteil: Alles aus einer Hand mit deutschen Service und Ansprechpartnern von KOSTAL**



Ab KW03 2026  
verfügbar

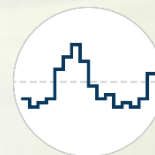

# HELIVOR HV

Hochvolttechnologie - effizient und leistungsstark

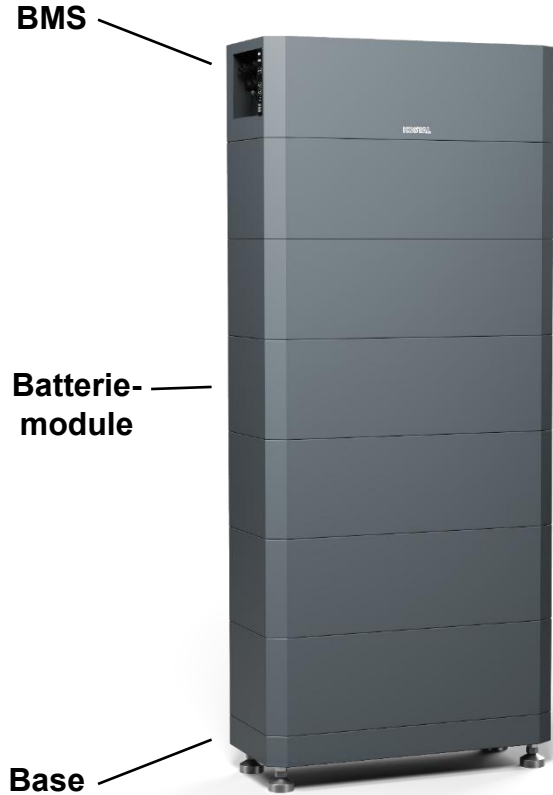

2 Module	3 Module	4 Module	5 Module	6 Module	7 Module	8 Module	9 Module
6.4 kWh	9.6 kWh	12.8 kWh	16 kWh	19.2 kWh	22.4 kWh	25.6 kWh	28.8 kWh

© 2025, KOSTAL Solar Electric GmbH & Co. KG. Inhalt und Darstellung sind in der weitestgehend geschützten, Vervielfältigung, Weitergabe oder Verwertung ist ohne Zustimmung auch auszugsweise verboten. Alle Rechte - inkl. Schutzrechtsanmeldungen - sind vorbehalten.

# HELIVOR HV

Leistungsstarkes Energiepaket

Stabile Montagegriffe –  
verdeckt im montierten  
Zustand

36,4 kg – für 3,2 kWh

Prismatische Lithium-  
Eisenphosphat Zelle  
→ sicher und kobaltfrei

Kein LAN/  
Kein Wifi

Integrierte Steckkontakte für  
eine einfache Montage

Robustes Gehäuse

Einfach skalierbar dank  
**64V** → 2 – 9 Module



# Flexibel erweiterbare Kapazität

❖ Mit Combiner Box bis zu 8 gleichgroße Türme parallel

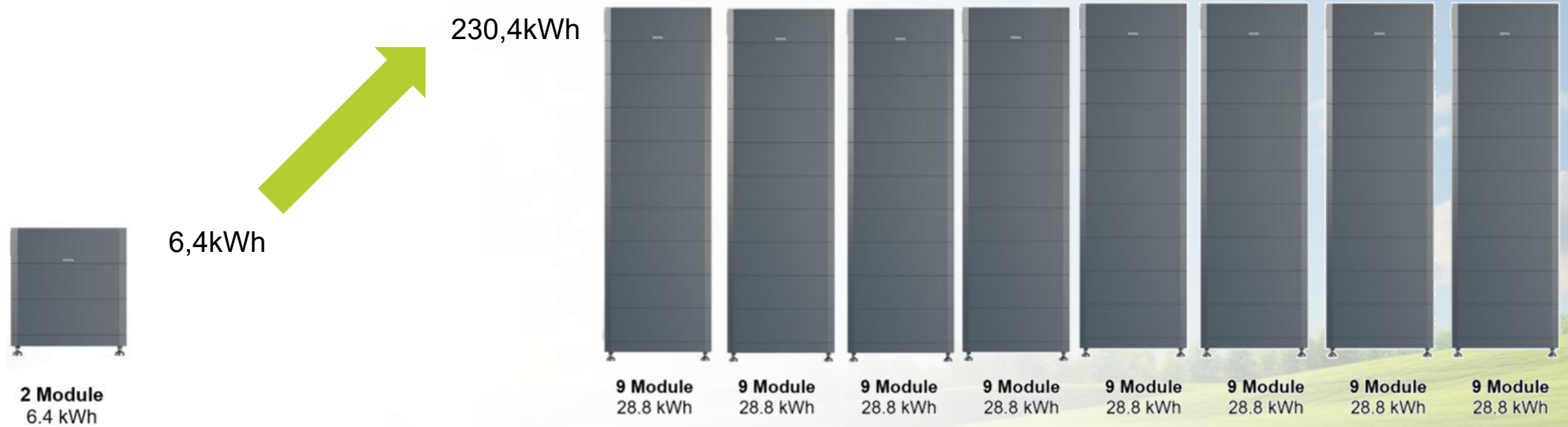

© 2025 KOSTAL Solar Electric GmbH & Co. KG. Inhalt und Darstellung sind weltweit geschützt. Vervielfältigung, Weitergabe oder Verwertung ist ohne Zustimmung auch auszugsweise verboten. Alle Rechte - inkl. Schutzrechtsanmeldungen - sind vorbehalten.



*Leistung = Spannung x Strom*  
*Watt = Volt x Ampere*  
 $P = U \times I$

		Anzahl Module								
		2	3	4	5	6	7	8	9	
Technische Daten	Kapazität (nominal)	kWh	6,4	9,6	12,8	16	19,2	22,4	25,6	28,8
	Nennspannung	V	128	192	256	320	384	448	512	576
	Spannungsbereich	V	120-146	180-219	240-292	300-365	360-438	420-511	480-584	540-657
	Gesamthöhe	mm	670	860	1050	1240	1430	1620	1810	2000
Max. Leistungsentnahme (PLENTICORE G3)	G3 S-4.0	kW	2,2	3,3	4,0	4,0	4,0	4,0	4,0	4,0
	G3 S-5.5	kW	2,2	3,3	4,4	5,4	5,4	5,5	5,5	5,5
	G3 S-7.0	kW	2,2	3,3	4,4	5,4	6,5	7,0	7,0	7,0
	G3 M-8.5	kW	3,8	5,8	7,7	8,5	8,5	8,5	8,5	8,5
	G3 M-10	kW	3,8	5,8	7,7	9,6	10,0	10,0	10,0	10,0
	G3 M-12.5	kW	3,8	5,8	7,7	9,6	11,5	12,5	12,5	12,5
	G3 L-15	kW	3,8	5,8	7,7	9,6	11,5	13,4	15,0	15,0
	G3 L-17.5	kW	3,8	5,8	7,7	9,6	11,5	13,4	15,4	17,3
	G3 L-20	kW	3,8	5,8	7,7	9,6	11,5	13,4	15,4	17,3
Max. Leistungsentnahme (PLENTICORE MP)	MP S-3.0	kW	2,2	3,0	3,0	3,0	3,0	3,0	3,0	3,0
	MP S-3.6	kW	2,2	3,3	3,6	3,6	3,6	3,6	3,6	3,6
	MP S-4.0	kW	2,2	3,3	4,0	4,0	4,0	4,0	4,0	4,0
	MP M-4.6	kW	2,2	3,3	4,4	4,6	4,6	4,6	4,6	4,6
	MP M-5.0	kW	2,2	3,3	4,4	5,0	5,0	5,0	5,0	5,0
	MP M-6.0	kW	2,2	3,3	4,4	5,4	6,0	6,0	6,0	6,0
	MP M-7.0	kW	2,2	3,3	4,4	5,4	6,5	7,0	7,0	7,0

© 2025, KOSTAL Solar Electric GmbH & Co. KG. Inhalt und Darstellung sind weltweit geschützt. Vervielfältigung, Weitergabe oder Verwendung ist ohne Zustimmung auch auszugsweise verboten. Alle Rechte - inkl. Schutzrechtsanmeldungen - sind vorbehalten.



## Automatische Konfiguration



- ✓ Keine Konfiguration per Laptop- oder App erforderlich
- ✓ System läuft direkt nach dem Einschalten



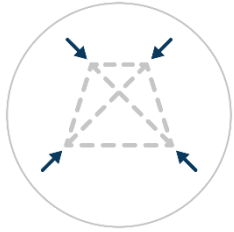

## Installation und Designvorteile



- Schnelle und platzsparende Installation
- Keine Verschraubung der Batteriemodule untereinander
- Sofort einsatzbereit
- Robustes IP65-Gehäuse für Innen- und Außeneinsatz
- Wertiges Installationsbild in edlem Anthrazit

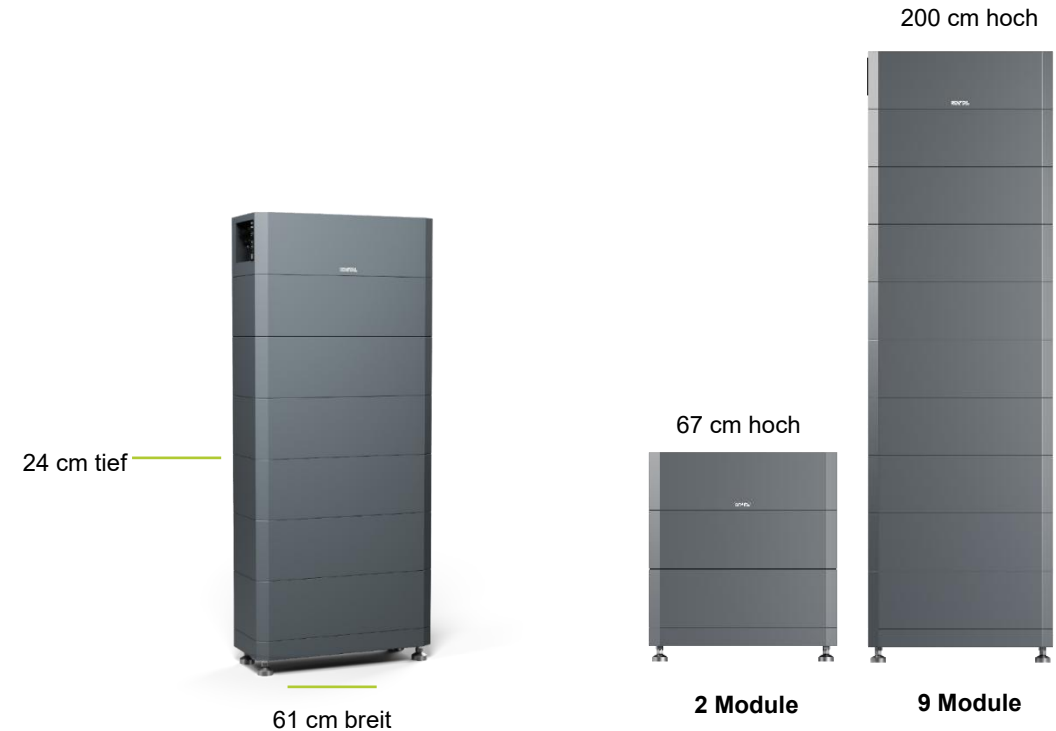



## Leistung und Temperaturperformance

- **Niedrigtemperaturtechnologie:**  
Laden bei **-10°C – 50°C** und  
Entladen bei **-20°C – 50°C**
- Kontinuierlicher Strom von bis zu 50 A beim Entladen
- Hoher Zyklus-Wirkungsgrad von 96%
- **Optimale Lade/Entladebereich 15°C - 45°C**



Hinweis: Die Lade- und Entladeleistung von Batterien wird stark von der Temperatur beeinflusst.

## Batteriemodul erweitern

- ✓ über den gesamten Lebenszyklus möglich

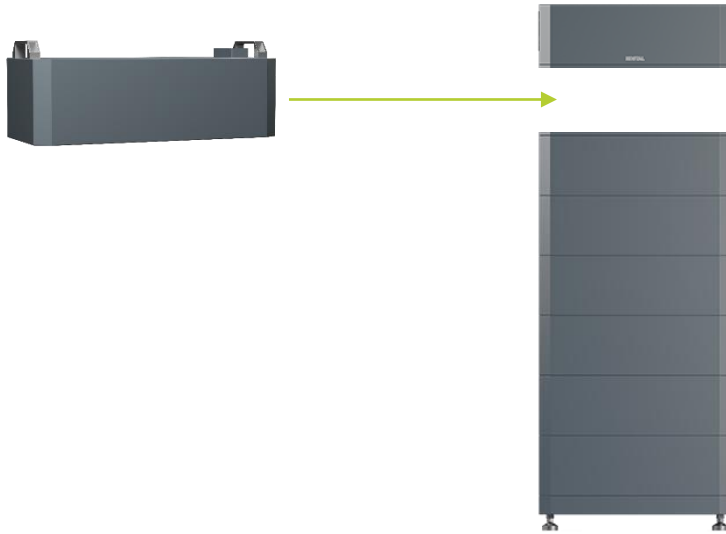

## Batterietower erweitern

- ✓ Aktives Balancing für schnelles SoC-Angleichen



Für ein zügiges Angleichen wird eine Erweiterung bei 30% SoC empfohlen

## 10 Jahre KOSTAL Garantie

- ab Erstinbetriebnahme Datum
- 80 % seiner nutzbaren Energie
- 10 Jahre oder minimale Durchsatzenergie

Model	Nutzbare Energy	Durchsatz
KOSTAL HELIVOR HV Module 3.2	3,2 kWh	10,2 MWh

### PLENTICORE



### PLENTICORE MP



### PLENTICORE plus G2



Bestellbar ab **sofort** – Auslieferung ab KW03/2026

© 2025, KOSTAL Solar Electric GmbH & Co. KG. Inhalt und Darstellung sind weltweit geschützt. Vervielfältigung, Weitergabe oder Verwertung ist ohne Zustimmung auch auszugsweise verboten. Alle Rechte - inkl. Schutzrechtsanmeldungen - sind vorbehalten.



Jetzt mit KOSTAL  
2026 planen!

## Installieren, profitieren... und wieder installieren

*Zum Start des neuen KOSTAL HELIVOR HV*

- Installation bis zum 31. März 2026
- Pro HELIVOR-Installation = 3 x PLENTICOIN geschenkt
- bis 5 x HELIVOR-Installationen

👉 **einfache Teilnahme:** Batterie-Aktivierung werden automatisch erfasst (AutoUpdate im KOSTAL Wechselrichter aktivieren) – Gutschrift der PLENTICOINs am Ende des Aktionszeitraums.

👉 **Tipp:** Jetzt schon HELIVOR für Angebote berücksichtigen.

## AKTIONSFLYER Marktstart

SOLAR ELECTRIC KOSTAL

Aktion gültig vom  
01.01.-31.03.2026

### Jetzt mit KOSTAL das Jahr 2026 planen!

Installieren, profitieren...und wieder installieren

**HELIVOR HV: Der erste Hochvolt-Energiespeicher von KOSTAL ist da**

KOSTAL erweitert sein Zubehör um einen eigenen Hochvolt-Energiespeicher und ergänzt seine bestehenden Partnerschaften. Der KOSTAL HELIVOR HV überzeugt mit einfacher Installation, flexibler Erweiterbarkeit und LFP-Technologie und ist perfekt auf die KOSTAL Wechselrichter PLENTICORE G3 und PLENTICORE MP abgestimmt. Robust (IP 65), langlebig und sicher bietet KOSTAL eine nachhaltige Energiespeicherung – mit lokalem Service und Support.

**Jetzt mit KOSTAL planen und profitieren**

Für max. 5 Installationen eines KOSTAL HELIVOR HV Hochvolt-Energiespeichers im Aktionszeitraum 01.01.2026 bis 31.03.2026 erhalten Sie je Installation 3 PLENTICOREs kostenlos.

Und so einfach geht:  
Installieren Sie den KOSTAL HELIVOR HV mit einem KOSTAL PLENTICORE® Wechselrichter im Aktionszeitraum. Aktivieren Sie das AutoUpdate in den Einstellungen des Wechselrichters. Die PLENTICOREs werden am Ende des Aktionszeitraums Ihrem PLENTICORE Firmenkonto zu gebucht.

1. HELIVOR HV ab dem 17.11.25 beim Großhandel bestellen
2. HELIVOR HV mit PLENTICORE® im Aktionszeitraum installieren und AutoUpdate aktivieren
3. Je 3 PLENTICOREs für max. 5 Installationen im April 2026 automatisch im PLENTICORE Firmenkonto erhalten

\*Der KOSTAL HELIVOR HV Energiespeicher ist mit den KOSTAL Wechselrichter PLENTICORE G3 & PLENTICORE MP kompatibel.

Tipps:  
Jetzt schon den KOSTAL HELIVOR HV für Ihre Angebote im kommenden Jahr berücksichtigen!  
Weitere Informationen zum KOSTAL HELIVOR HV erhalten Sie [hier](#).

www.kostal-solar-electric.com

↓ Herunterladen

## Onepager

KOSTAL

# KOSTALize

your energy

## KOSTAL HELIVOR HV

Der Speicher, der immer passt.

**Mehr Sicherheit. Mehr Flexibilität.**

KOSTAL erweitert sein Zubehör um einen eigenen Hochvolt-Energiespeicher und ergänzt seine bestehenden Partnerschaften. Der KOSTAL HELIVOR HV überzeugt mit einfacher Installation, flexibler Erweiterbarkeit, LFP-Technologie und ist perfekt auf die Wechselrichter PLENTICORE G3 und PLENTICORE MP abgestimmt. Robust (IP65), langlebig und sicher bietet KOSTAL eine nachhaltige Energiespeicherung – mit lokalem Service und Support.

<p><b>Einfache Installation</b></p> <ul style="list-style-type: none"> <li>• Übersichtlicher Anschlussbereich</li> <li>• Plug &amp; Play Konfiguration</li> <li>• Automatische Batterieerkennung des PLENTICORE</li> <li>• Schnelle Installation mit integrierten Griffen</li> </ul> <p><b>Flexibilität und Erweiterbarkeit</b></p> <ul style="list-style-type: none"> <li>• Breites Kapazitätsspektrum (0,4 – 28,8 kWh)</li> <li>• Parallelbetrieb von bis 8 Batterieräumen</li> <li>• Für den Privat- und Gewerbebereich</li> <li>• IP65 Schutzklasse</li> </ul> <p><b>Technologie und Leistung</b></p> <ul style="list-style-type: none"> <li>• Sichere prismatische LFP-Zelltechnologie</li> <li>• Kobaltfrei</li> <li>• Weiter Betriebstemperaturbereich</li> <li>• Hohe Ladeleistungen</li> </ul>	<p><b>Produktion und Qualität</b></p> <ul style="list-style-type: none"> <li>• Namhafter Hersteller von Zellen mit über 20 Jahren Erfahrung</li> <li>• Vollautomatisierte Fertigung</li> <li>• 50 GWh Produktionskapazität</li> <li>• Attraktives Preis-Leistungs-Verhältnis</li> </ul> <p><b>Service und Support</b></p> <ul style="list-style-type: none"> <li>• Ansprechpartner vor Ort</li> <li>• 10 Jahre KOSTAL Garantie</li> <li>• Kompetent und lösungsorientiert</li> <li>• Umfangreiches Schulungsangebot</li> </ul> <p><b>Weitere Features</b></p> <ul style="list-style-type: none"> <li>• Unterstützt AutoUpdate über PLENTICORE</li> <li>• LED-Anzeigen für Status und Ladezustand</li> <li>• Cybericherheit nach KOSTAL Standards</li> <li>• DSGVO konforme Datenverarbeitung</li> </ul>
---	---

Das modulare Energiespeichersystem für jede Anforderung

**BMS (Battery Management System):** Das BMS überwacht und steuert zuverlässig, sorgt für Sicherheit, effizientes Laden und Entladen sowie ein aktives Balancing.

**Module:** Die leistungsstarken LFP-Module (3,2 kWh / 64 V) sind flexibel erweiterbar, garantieren eine nachhaltige Energieversorgung und lassen sich schnell installieren.

**Base:** Die Base bildet das stabile Fundament und benötigt nur eine kleine Stellfläche für eine platzsparende Installation auch in kleinen Räumen.

Weitere Informationen finden Sie unter [www.kostal-solar-electric.com](http://www.kostal-solar-electric.com)

↓ Herunterladen

## Service / Garantie



↓ Herunterladen

## Betriebsanleitung



↓ Herunterladen

## Datenblatt



↓ Herunterladen

## Kurzanleitung

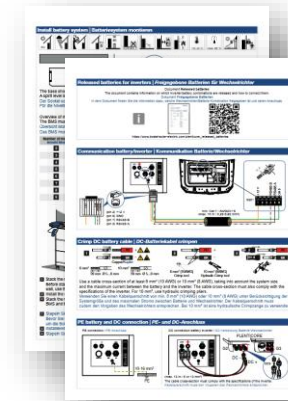

↓ Herunterladen

## Freigegebene Batterien



↓ Herunterladen



↗ Externer Link



↗ Externer Link

## Spezifikationen

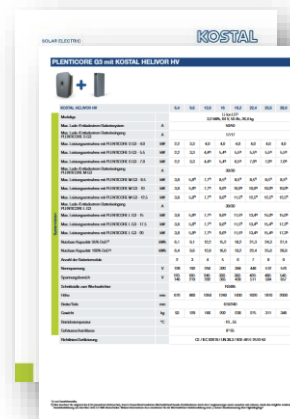

↓ Herunterladen

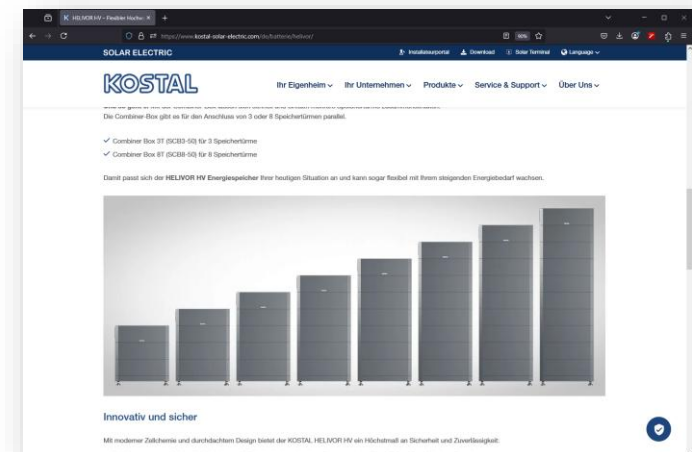

Landingpage



# PLENTICORE BI 25 kW

- Der neue Batteriewechselrichter
- 25 kW Leistung
- 50 Ampere Batteriestrom: Schnelle Be- und Entladeleistung
- Perfekte Kombination zu unserer PIKO CI Serie

Zusätzliche Flexibilität und Marktchancen im Residential, Commercial Bereich und flexiblen Strommärkten / Netzdienstleistungen.

Module	Kapazität [kWh]	BI 25	
...	...	...	
5	16	16,00	1,00
6	19,2	19,20	1,00
7	22,4	22,40	1,00
8	25,6	25,00	0,98
9	28,8	25,00	0,87

C-Rate

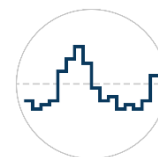
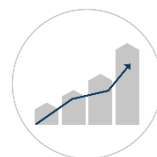

# PLENTICORE BI 25



Der PLENTICORE G3 als reiner Batteriewechselrichter

## Zusätzliche Vorteile zur bekannten G3 Serie

- Wirkungsgrad >98% und 25kW Leistung
- Hohe Ladeleistung mit bis zu 50 Ampere

## Besondere Features

- Ohne Combiner Box bis zu 3 Batterien
- 28,8 kWh bis 86,4 kWh (Beispiel: 3x 28,8 kWh)

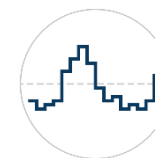
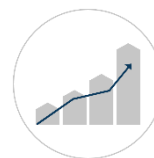

## MULTI DEVICE CONTROL (MDC)



PIKO CI 30



PIKO CI 50



PIKO CI 100

PLENTICORE BI 25



30 kW PV  
25 kW Batterie  
28,8 kWh

BI 25



50 kW PV  
50 kW Batterie  
57,6 kWh

BI 25



BI 25 ... BI 25









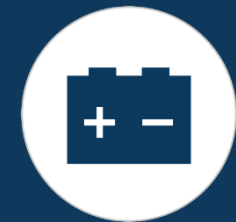

100 kW PV  
bis zu 100 kW Batterie  
bis zu 115,2 kWh



## „Use-Cases“

- Nachrüstung & Neugeschäft
- Load Shifting [Lastverschiebung]
- Peak Shaving [Lastspitzenkappung]
- Dynamische Tarife
- BackUp-Funktion mit 25 kW
- PV „ohne PV“
- ...



-  **Katrin Hilken**  
Mobil: +49 163 9160067  
[k.hilken@kostal.com](mailto:k.hilken@kostal.com)
-  **Holger Peitz**  
Mobil: +49 173 2835898  
[h.peitz@kostal.com](mailto:h.peitz@kostal.com)
-  **Sebastian Tröbs**  
Mobil: +49 162 7802452  
[s.troeb@kostal.com](mailto:s.troeb@kostal.com)
-  **Sandro Hinz**  
Mobil: +49 172 7676413  
[s.hinz@kostal.com](mailto:s.hinz@kostal.com)
-  **Stephan Kring**  
Mobil: +49 163 9160332  
[s.kring@kostal.com](mailto:s.kring@kostal.com)
-  **Christoph Nitsche**  
Mobil: +49 163 9160362  
[c.nitsche@kostal.com](mailto:c.nitsche@kostal.com)
-  **Franz Schweizer**  
Mobil: +49 163 9160414  
[f.schweizer@kostal.com](mailto:f.schweizer@kostal.com)

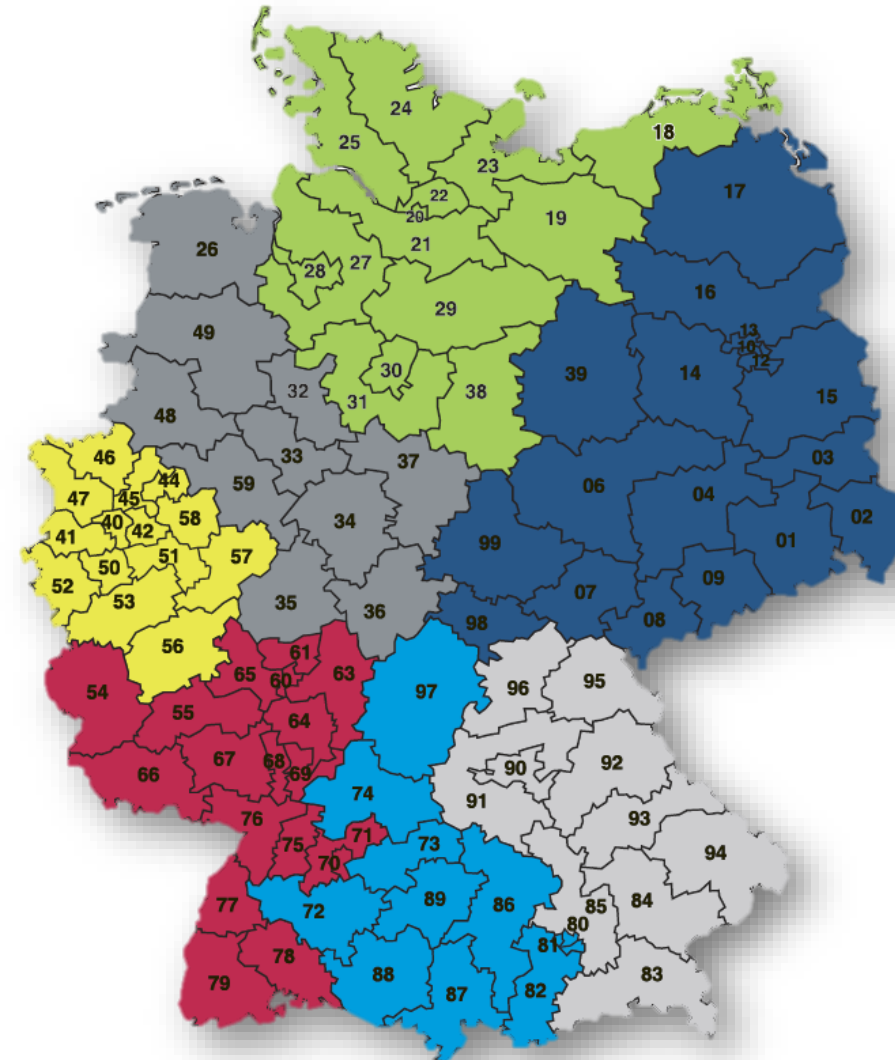

# Weil mir **Zuverlässigkeit** wichtig ist.

## **KOSTAL** als deutsches Familienunternehmen



Gründung in 1912  
Founded in 1912



Familiengeführt  
Family run



Innovationsquote  
Innovation quota



57 Standorte  
57 Locations



20.400 Mitarbeiter  
20,400 employees



3,5 Mrd. Euro Umsatz  
3.5 bn. euro turnover



300.000 Hybrid-Installationen  
300,000 hybrid installations



in 22 Ländern  
in 22 countries



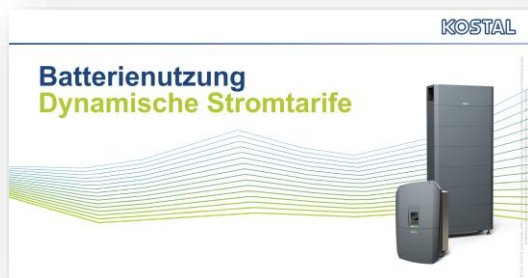

## BONUS

- Ersatzstrom ( 4 Folien)
- §14a EnWG ( 5 Folien)
- Dynamische Stromtarife ( 4 Folien)

# Ersatzstrom von KOSTAL

Ein Ersatzstromsystem mit dem PLENTICORE G3 vereint den Kostenvorteil eines Notstromsystems mit dem Komfortgewinn eines Ersatzstromsystems.

**Was macht KOSTAL anders?**





- Preiswert & schnell zu installieren
- Zuverlässig & Einfach zu bedienen
- Qualitativ hochwertig
- Belastbar: bis zu 63A
- Geringer Platzbedarf (8 TE breit)
- Installation in Unterverteilung oder extra Kleinverteiler

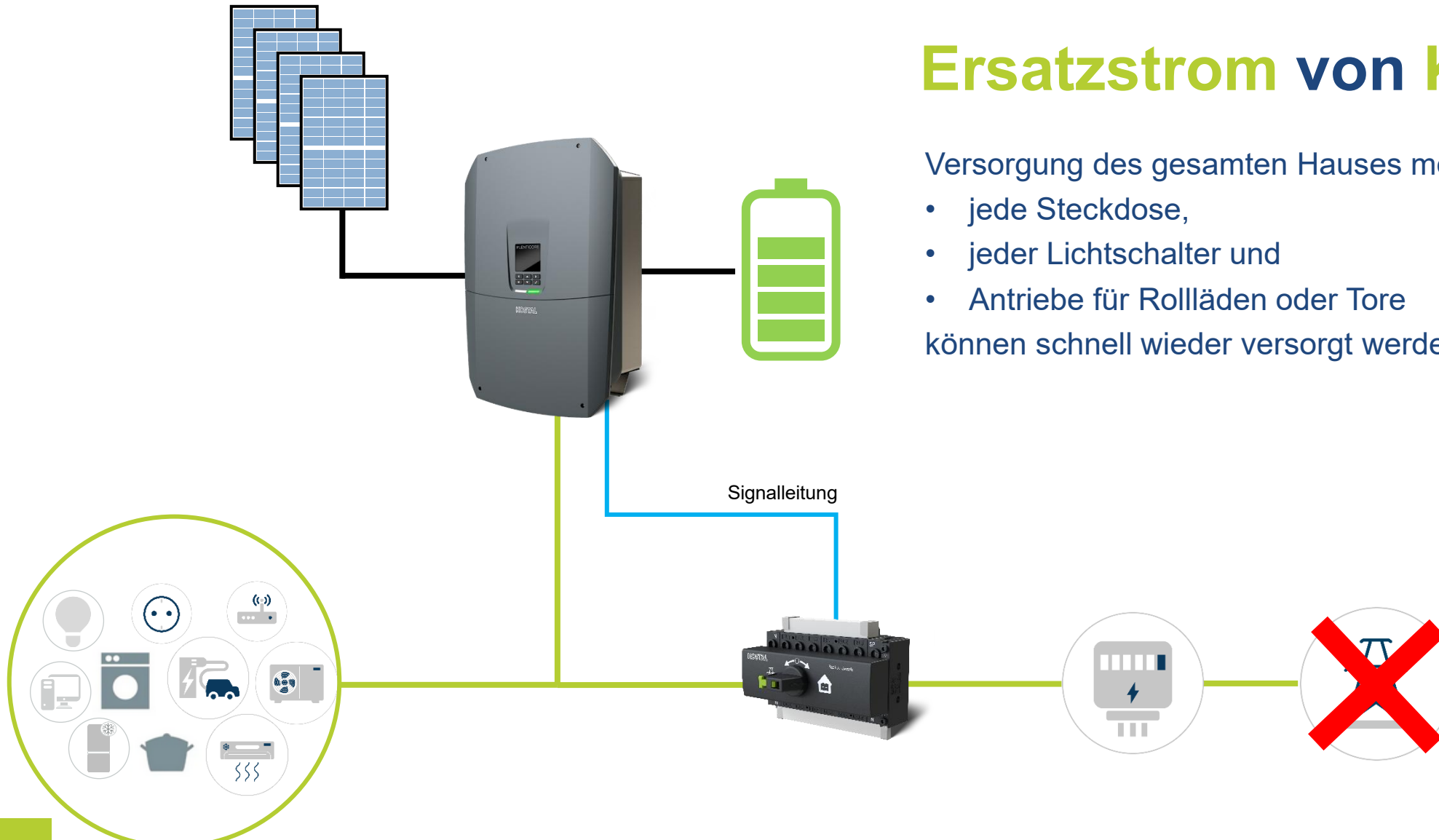

## Ersatzstrom von KOSTAL

Versorgung des gesamten Hauses möglich:

- jede Steckdose,
- jeder Lichtschalter und
- Antriebe für Rollläden oder Tore können schnell wieder versorgt werden.

## Batterieeinstellungen

Batterietyp: BYD

Batteriesteuerung  
Intern

### Ladezustand

Min. Ladezustand (%)  
5

In Zeiträumen mit geringem Ertrag wird der eingestellte min. SoC dynamisch erhöht, um eine Tiefentladung zu vermeiden. Sobald wieder ausreichend Ladeenergie zur Verfügung steht, wird der min. SoC wieder auf den oben eingestellten Wert reduziert.

### Alternativer Zeitraum

Start  
November

Ende  
Februar

Min. Ladezustand (%)  
30

### Backup-Betrieb

Backup-Betrieb  
Automatische Umschaltung

Start-SoC für Backup-Betrieb (%)  
15

Entladung im Backup-Betrieb erlauben bis (%)  
10

### Sonstige Batterieeinstellungen

Batterieentladung ab Netzbezug von (W)  
50

Speicherung von überschüssiger AC-Energie aus lokaler Erzeugung ("Smart AC Link")

Batterieladung ab Netzüberschuss von (W)  
50

- ✓ **Alternativen Zeitraum:**
- ✓ **z.B. in Wintermonaten Reserve für Ersatzstrom vorhalten**
- ✓ **Batterie vor Tiefentladung schützen**

- ✓ **Backup Betriebsbedingungen einfach anpassen**
- ✓ **Lade- und Entladevoraussetzungen anpassen**

# Informationen §14a EnWG



## Möglichkeit zur Abregelung der Bezugsleistung aus dem Netz

- Im §14a EnWG sind Batteriespeicher und Wallboxen als „steuerbare Verbraucher“ (SteuVe) definiert und müssen deshalb auf **max. 4,2 kW Netzbezug** abregelbar sein.
- **Wichtig:** PLENTICORE lädt im Regelbetrieb die Batterie mit Überschuss aus der Solarstromproduktion.
- Im Falle einer **Serviceladung oder Erhaltungsladung** wird Netzstrom verwendet.
- Über die zeitgesteuerte Batterienutzung oder z.B. eine **externe Batteriesteuerung** könnte Netzbezug möglich sein.

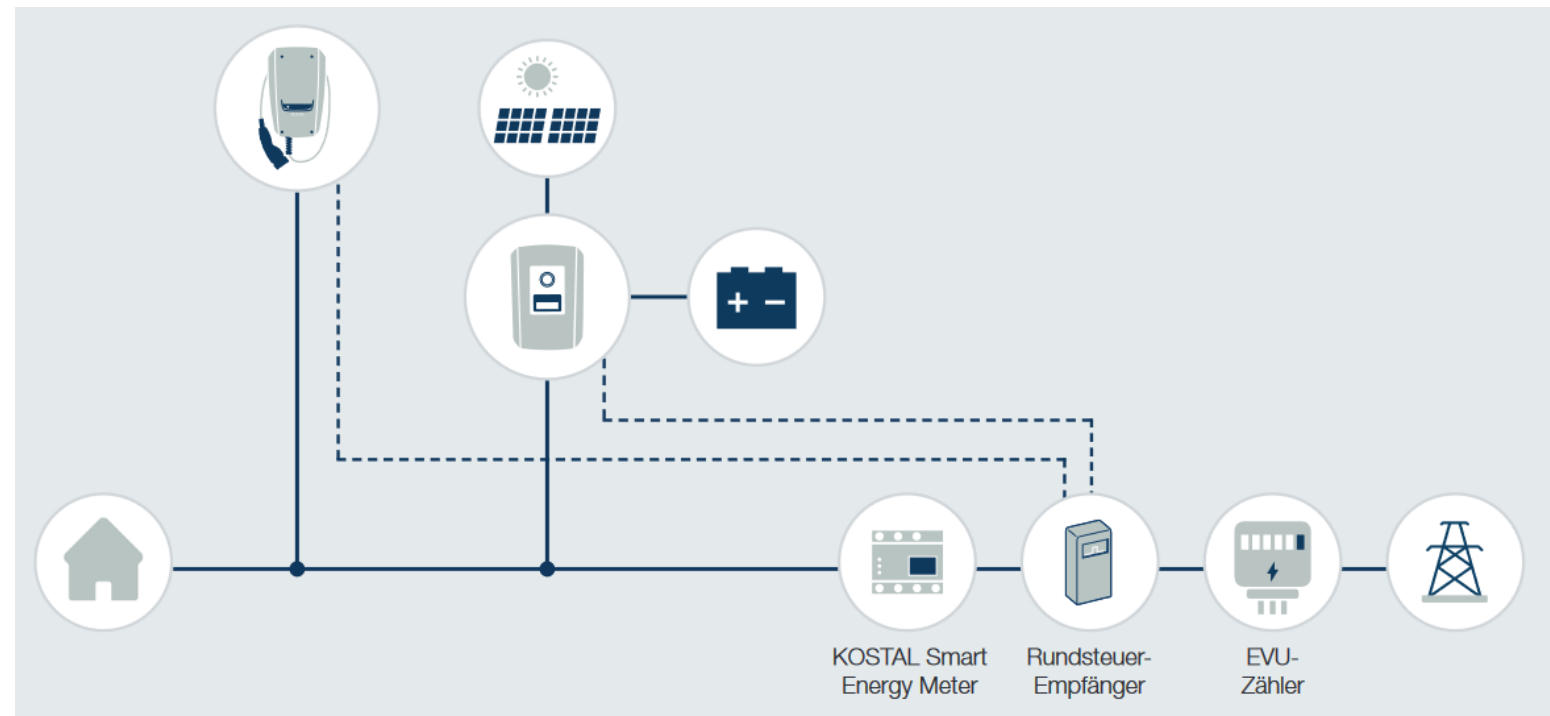

# Möglichkeit 1: Dimmen per Steuerkontakt

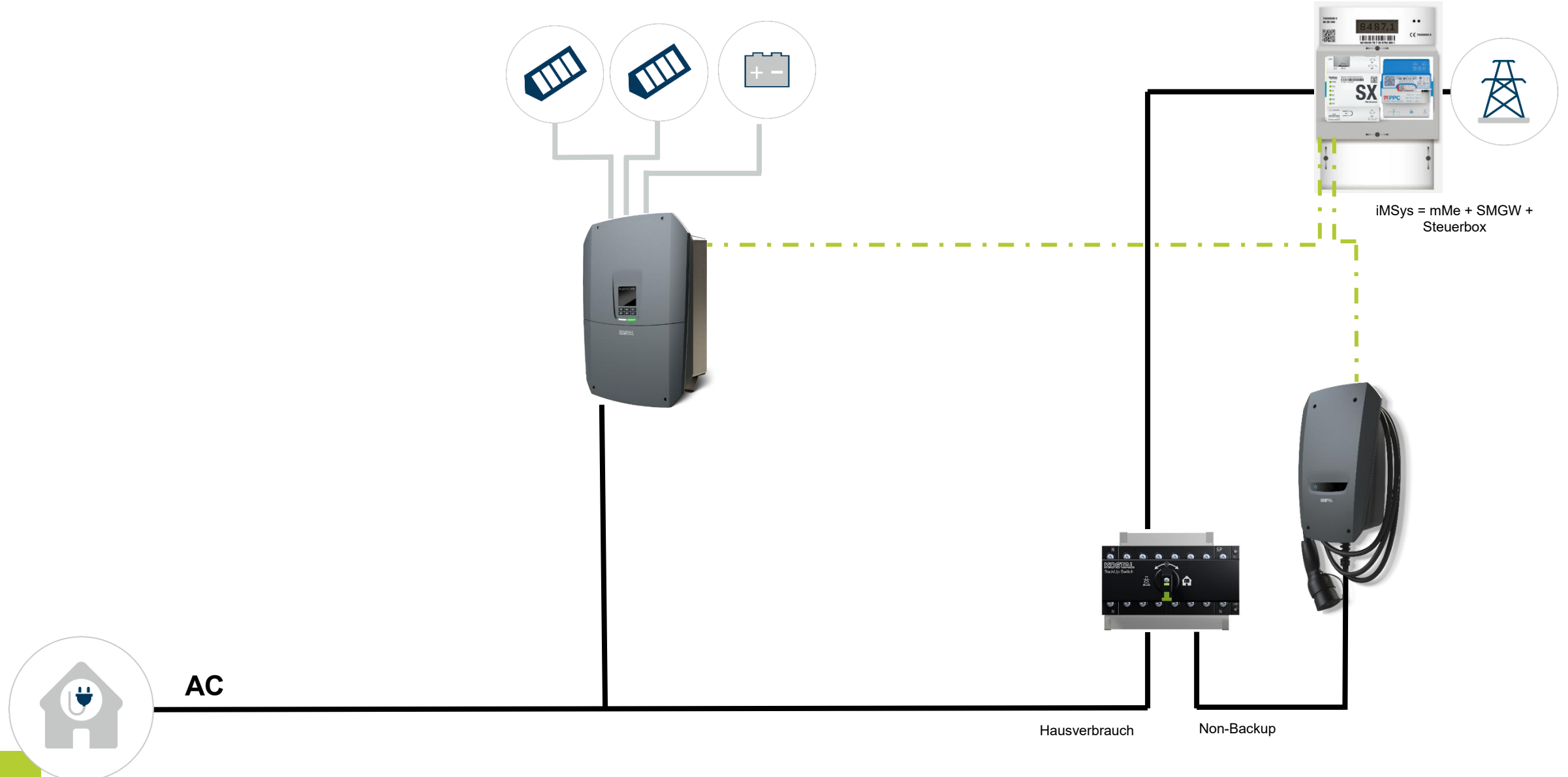

# Möglichkeit 2: EEBUS Kommunikation

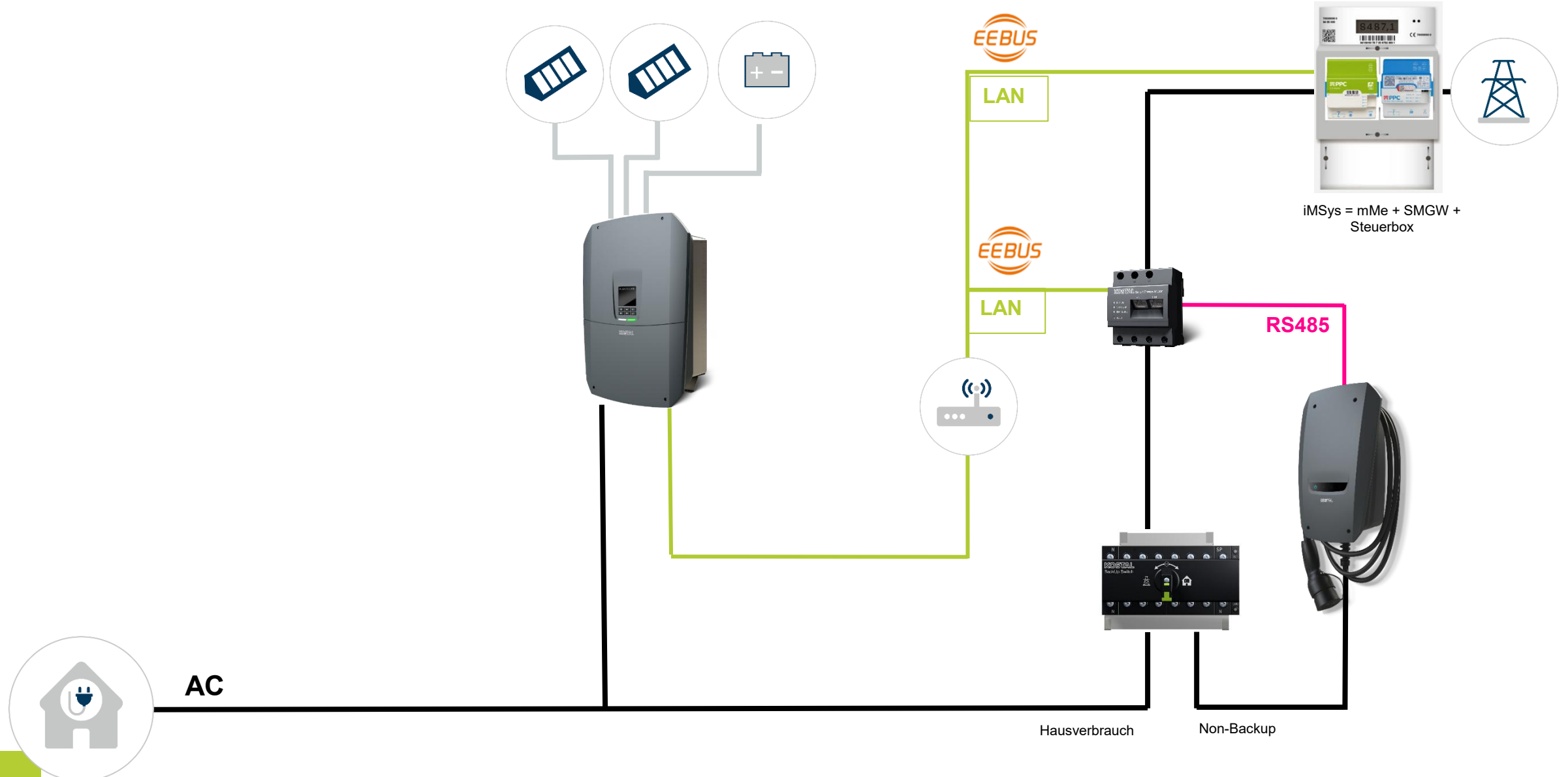

© 2025, KOSTAL Solar Electric GmbH & Co. KG. Inhalt und Darstellung sind weltweit geschützt. Vervielfältigung, Weitergabe oder Verwertung ist ohne Zustimmung auch auszugsweise verboten. Alle Rechte - inkl. Schutzrechtsanmeldungen - sind vorbehalten.

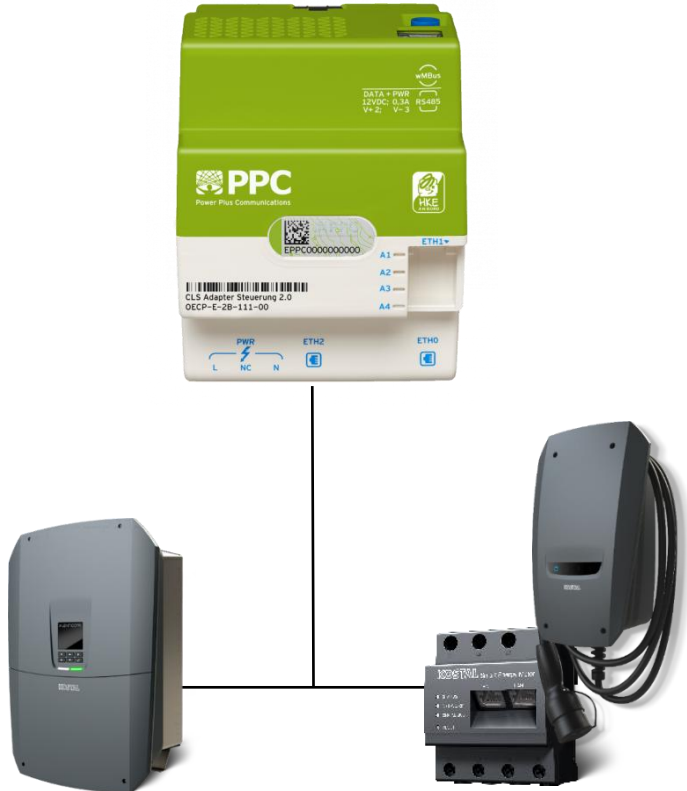

## Für private und gewerbliche Photovoltaik-Anlagen

- Energieflüsse flexibel steuern und auf Netzanfragen in Echtzeit reagieren.
- Sichere Anbindung per EEBUS
- Digitale Steuerung und Rückmeldung für Netzbetreiber und Energielieferanten.
- Geprüfte Zusammenarbeit

## Erfüllt gesetzliche Vorgaben aus:

- §14 a EnWG – Leistungslimitierung bei Netzbezug  
(**LPC** = Limitation of Power Consumption)
- §9 EEG – Leistungstungslimitierung der Netzeinspeisung  
(**LPP** = Limitation of Power Production)

## Voraussetzung:

KOSTAL PLENTICORE G3 (SW 3.04.01)

KOSTAL Smart Energy Meter G2 (SW 2.5.0)

Bereits seit  
Januar 2025

# Batterienutzung Dynamische Stromtarife



© 2025, KOSTAL Solar Electric GmbH. Co.KG, Inhalt und Darstellung sind weltweit geschützt. Vervielfältigung, Weitergabe oder Verwertung ist ohne Zustimmung auch auszugsweise verboten. Alle Rechte - inkl. Schutzrechtsanmeldungen - sind vorbehalten.



## Anbindung an Börsenstrompreis

- ✓ **Anbieterunabhängig**
- ✓ Nutzungsmodelle mit dynamischen Strompreisen direkt auf Weboberfläche des PLENTICORE erstellen.
- ✓ Für PLENTICORE (G3)

per Software Update  
ab FW 03.04.02

The screenshot displays two main configuration panels. The left panel, titled "Batterienutzung", contains a dropdown menu for "Batterienutzung optimieren mit" with the current selection being "Keine Optimierung". Below this, there are three radio button options: "Keine Optimierung", "Zeitgesteuerte Batterienutzung", and "Dyn. Stromtarif", which is currently selected. The right panel shows a "Region" dropdown menu with "DE" selected. Below the menu, a list of regions is visible: AT, BE, CH, CZ, DE (highlighted with a mouse cursor), DK1, and DK2. Below these panels are two callout boxes: "Batterienutzung bestimmen" pointing to the battery optimization settings, and "Region auswählen" pointing to the region selection dropdown.

### Batterienutzung

Batterienutzung optimieren mit  
Keine Optimierung

Keine Optimierung  
Zeitgesteuerte Batterienutzung  
Dyn. Stromtarif

Batterienutzung bestimmen

Region  
DE

AT  
BE  
CH  
CZ  
DE  
DK1  
DK2

Region auswählen

### Eigener Strompreis

Tragen Sie die Werte für Zuschläge und Steuern Ihres Stromtarifes ein, die Ihnen Ihr Anbieter genannt hat.

Akt. Börsenpreis (Ct/kWh): 11.98

+ Zuschlag (%)  
0

+ Zuschlag (Ct/kWh)  
16

+ Steuern (%)  
19

Regionale eigene Aufschläge anpassen

### Ladestrategie

Batterie laden, wenn  Preis unter 10 Ct/kWh  
 Preis 10 % unter Durchschnitt

Batterieladung auf 80 % SoC mit max. 5000 W Netzbezug

Bei negativem Strompreis die PV-Einspeisung ins öffentliche Netz verhindern

Ladestrategie definieren

© 2025 - KOSTAL Solar Electric GmbH & Co. KG. Inhalt und Darstellung sind weltweit geschützt. Vervielfältigung, Weitergabe oder Verwertung ist ohne Zustimmung auch auszugsweise verboten. Alle Rechte - inkl. Schutzrechtsanmeldungen - sind vorbehalten.

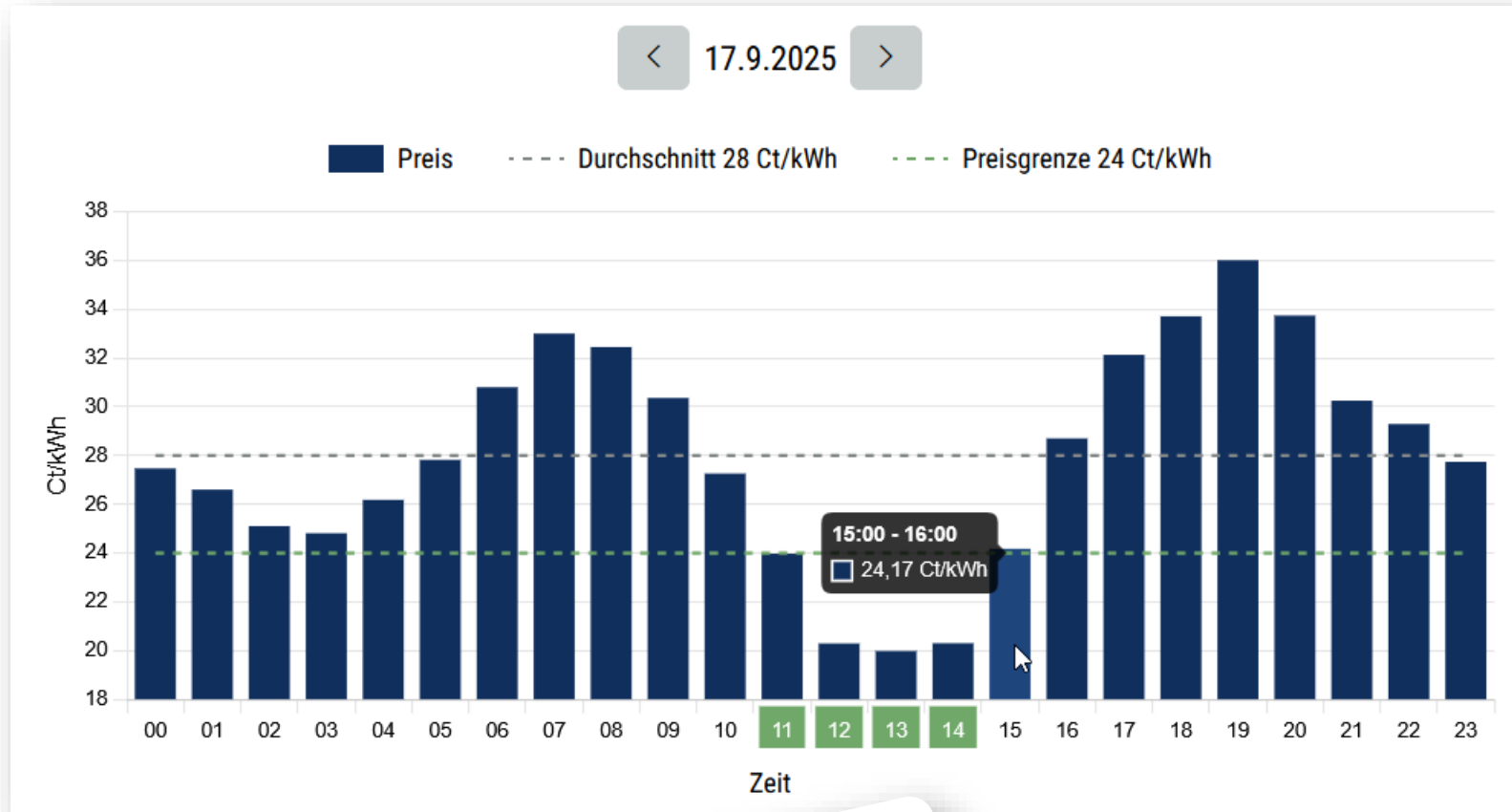

## Features für weitere Updates

- ✓ Lastprognose
- ✓ Wetterprognose
- ✓ Energieplan
- ✓ Dynamische Netzentgelte

**NEU seit FW 03.06:**  
Markierung der aktiven Zeiträume

Live-Ansicht  
Börsenstrompreis mit eigenen Aufschlägen